

Miura Series  
Urraco Series



# TRITURATORE MOBILE





# LINDNER

Costruiamo il vostro progresso

L'innovazione come principio. Fin dalla nascita della ditta nel 1948, questo principio sta al centro delle azioni di Lindner. In qualità di esperti per la triturazione, produciamo soluzioni innovative e all'avanguardia per il trattamento dei rifiuti.

In tre moderni siti di produzione in Austria realizziamo componenti per macchine e impianti utilizzati in tutto il mondo.

La nostra gamma di prodotti va dai trituratori stazionari e mobili per la gestione dei rifiu-

ti ai sistemi completi per il riciclaggio della plastica e la produzione di C.S.S. e substrati per impianti a biomassa. Su richiesta ci occupiamo anche della progettazione e realizzazione di grandi impianti.

Cerchiamo sempre di trovare la soluzione migliore per ogni cliente e perciò puntiamo sulla ricerca costante e lo sviluppo continuo dei nostri prodotti ottenendo macchine e componenti con una decisiva marcia in più per quanto riguarda la qualità di produzione, la produttività e l'efficienza

## ALBERI LW

Grazie ad un processo di taglio e frantumazione in 4 fasi, con gli alberi LW si riesce ad ottenere, per rotazione dell'albero, un'alta portata e un granulo finale di circa 150 – 200 mm a seconda del materiale impiegato.

**Ideale per la triturazione efficiente di materiali leggeri:**

Legno recuperato A1 – A2	Pneumatici usati
Rifiuti domestici	Rotoli di carta
Biomassa	Cartone catramato
Potatura verde	Plastica
Ceppi e radici	e molto altro



## ALBERI HW

Il semplice processo di frantumazione e taglio per rotazione con gli alberi HW è ideale per la triturazione di materiale grossolano con enormi portate. Grazie agli alberi si riesce a ottenere un granulo finale di 200 – 500 mm.

**La soluzione per la triturazione ottimale di materiale duro:**

Legno riciclato A1 – A4	Metalli
Rifiuti domestici	Rottame ferroso leggero
Rifiuti ingombranti e commerciali	Rottame leggero di alluminio
Ceppi e radici	Rottami elettronici
Traverse	e molto altro



# MIURA

Pronto in un'istante per ogni nuovo utilizzo

Massima potenza nelle condizioni più diverse: il tritratore a due alberi Mira è versatile e mobile. Con l'innovativo sistema di sostituzione veloce FX della macchina, la sostituzione degli alberi avviene in tempi rapidissimi e perciò si adatta in modo molto veloce a nuovi materiali. Essendo concepito come un rimorchio a tre assi, questo tritratore è molto semplice e rapido da trasportare da un luogo all'altro. Un tritratore mobile che vi porterà avanti – ad ogni suo utilizzo.



\*Valore indicativo e capacità dipendono dai strumenti, alimentazione, peso specifico, densità e dalla composizione del materiale.



## FLESSIBILE ED EFFICIENTE



**Sistema di sostituzione veloce FX**  
con un secondo set di alberi la macchina può essere adattata senza altri mezzi in loco



### Fiancate idraulicamente ribaltabilis

per l'eliminazione di corpi indigenti veloce e un confortevole accesso alla zona di taglio in caso di manutenzione



### Motore efficiente

Il motore Diesel da 350 CV ha un'alta trasmissione di potenza e un basso consumo energetico

### Intelligente concetto di operazione

grazie ai dispositivi di controllo intelligenti, la macchina può essere manovrata da una sola persona in modo semplice e sicuro.



## TUTTA LA FORZA DELL'INNOVAZIONE

Il NUOVISSIMO sistema di trasmissione di Miura è caratterizzato da una reattività particolarmente veloce e assicura un controllo preciso della macchina in base al flusso di materiali. Ciò garantisce una manovrabilità sicura e un'alta portata – anche con materiali difficili.



# URRACO 75

Compatto e potente

Flessibile, potente e economico. Urraco 75 vi offrirà tutti i vantaggi della triturazione mobile in un formato compatto. Costruito in modo robusto e dotato di un motore potente, questo macchinario universale tritura anche i materiali più difficili. A seconda delle esigenze di mobilità è disponibile in due versioni: con assale e timone di traino adatto per il trasporto con gancio sollevatore o con pesante carrello cingolato per la massima mobilità in loco.

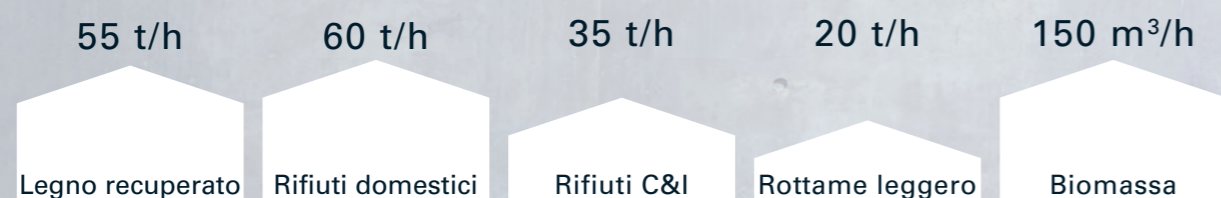

\*Valore indicativo e capacità dipendono dai strumenti, alimentazione, peso specifico, densità e dalla composizione del materiale.



## LA FORZA NELLA TECNOLOGIA

### Motore agile da 375 CV

a basso consumo, silenzioso e a basso impatto ambientale – nel pieno rispetto della norma di emissione stage IV/Tier 4f



**Trasmissione di potenza altamente efficiente** grazie al sistema idraulico ottimizzato e un'unità di trasmissione nuovamente sviluppata con coppia elevata

### Sistema di controllo evoluto

con display touchscreen e telecomando – per il comando, la gestione e il controllo della macchina in tutta sicurezza



### Doppia tramoggia inclinabile

Angoli di inclinazione molto elevati (fino a 80°) per un caricamento ottimale e continuo del materiale



## ADATTO A PER OGNI MODALITÀ DI UTILIZZO

Il sistema di taglio a due alberi di Urraco 75 garantisce una presa decisa e processi di triturazione altamente efficienti. A seconda dell'albero impiegato, anche i materiali più difficili come pneumatici usati, traverse o rottame leggero possono essere trattati in modo sicuro e efficiente.



# URRACO 95

Potenza estrema, efficienza senza compromessi

Con Lindner Urraco 95 la pre-triturazione mobile è un gioco da ragazzi. Grazie al suo motore potente, la sua lunghezza di lavoro e la sua presa decisa, questo trituratore a due alberi è in grado di gestire in modo ottimale quasi tutti i materiali ed è allo stesso tempo estremamente affidabile riducendo notevolmente i costi grazie alla sua resistenza all'usura, la manutenzione semplice e il basso consumo energetico.



\*Valore indicativo e capacità dipendono dai strumenti, alimentazione, peso specifico, densità e dalla composizione del materiale.

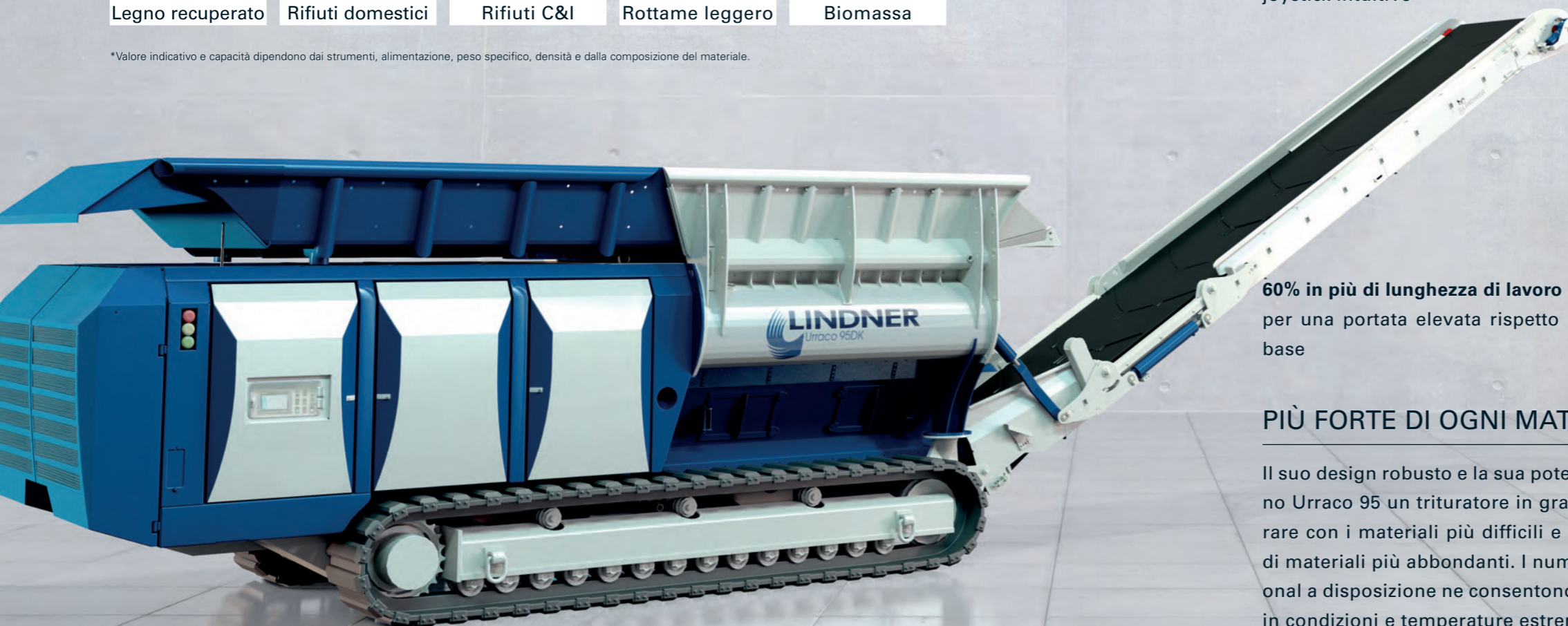

## LA POTENZA SI SPOSA CON L'EFFICIENZA

### Motore Diesel da 770 CV

per una portata alta a basso consumo di carburante nel rispetto di tutte le norme vigenti

### Un sistema idraulico potente

abbinato agli ingranaggi epicicloidali altamente efficienti – per uno sfruttamento ottimale della potenza del motore

### Pesante carrello cingolato telecomandato

con due livelli di velocità e telecomando a joystick intuitivo

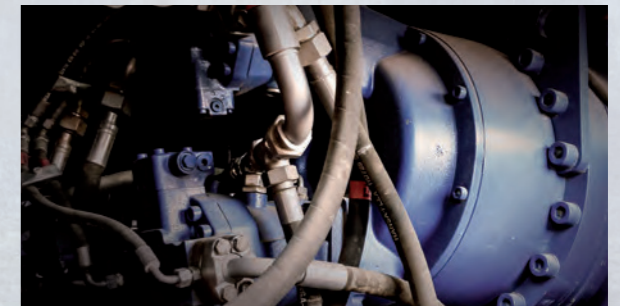

### 60% in più di lunghezza di lavoro

per una portata elevata rispetto al modello base



## PIÙ FORTE DI OGNI MATERIALE

Il suo design robusto e la sua potenza rendono Urraco 95 un trituratore in grado di lavorare con i materiali più difficili e le quantità di materiali più abbondanti. I numerosi optional a disposizione ne consentono l'impiego in condizioni e temperature estreme.



# ASSISTENZA CLIENTI

La nostra competenza al vostro servizio a livello globale

Tanto robuste le nostre macchine, quanto competente e affidabile il nostro servizio. Non importa se abbiate bisogno di aiuto veloce in caso di problemi tecnici o necessitate di una manutenzione professionale: Stiamo a vostra disposizione per garantire ai vostri impianti una vita più lunga e un funzionamento ottimale. Con tutto il nostro know-how nel settore della triturazione. Con l'alta qualità dei nostri pezzi di ricambio firmati Lindner.

- Messa in servizio e corsi di formazione tramite personale altamente qualificato
- Ottimizzazione individuale e personalizzata dei macchinari in loco
- Un numero verde competente per un supporto tecnico celere
- Fornitura veloce e globale di parti di ricambio di qualità 100% Lindner
- Pacchetti di servizio e sostituzione di parti soggette a usura personalizzati
- Servizi di pulizia macchine e rigenerazione degli utensili

## LA SICUREZZA SI PUÒ PIANIFICARE

Grazie ai controlli preventivi dei nostri tecnici, risparmierete tempo e denaro. Durante gli audit vengono analizzati e documentati lo stato della macchina e l'elettronica di potenza individuando in tempo le parti usurate. Risulta poi facile pianificare i lavori di manutenzione e adattarli ai vostri processi di produzione. L'effetto positivo: i fermi delle vostre macchine si riducono in modo sostanzioso.



## MONITORAGGIO SICURO DEI DATI DI PROCESSO

Con il software utilizzato per le macchine, "Lindner MIS", vi offriamo un servizio innovativo per consentire il monitoraggio dettagliato dei processi rilevanti all'interno della macchina. I dati rilevati possono fornire importanti informazioni sul potenziale di miglioramento ed essere la base per un'ottimizzazione dei processi mirata.



## TECHNICAL DATA

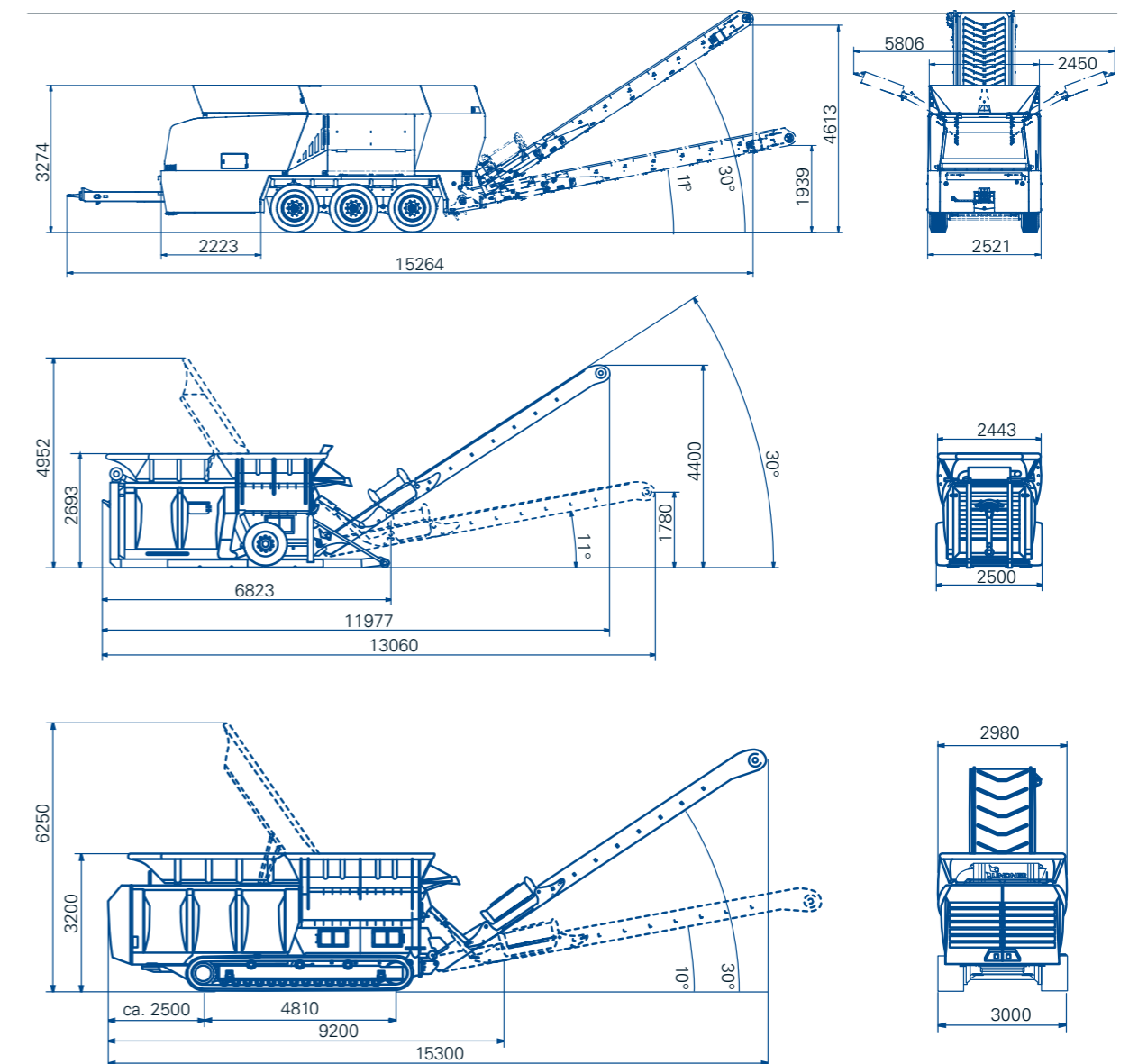

		Urraco 75D	Urraco 75DK	Urraco 95DK	Miura 1500
Drive Power Diesel	hp	375	375	770	350
Exhaust Gas Standard		Tier 4f (IIIA / IIIB)	Tier 4f (IIIA / IIIB)	Tier 4f (IIIA / IIIB)	Tier 4f (IIIA / IIIB)
Type		Hook	Track	Track	Trailer
Shaft Length	mm	2 x 1500	2 x 1500	2 x 2500	2 x 1500
Total Weight	t	18,5	22	42	24
Measure (LxBxH)	mm	7000 x 2500 x 2700	7000 x 2500 x 2900	9200 x 3000 x 3200	9322 x 2521 x 3274
Discharge Height (30°)	mm	4400	4600	5500	4600

\* The stated values relate to standard machine versions. The right to make technical changes is reserved.

Lindner-Recyclingtech GmbH

Villacher Straße 48 | 9800 Spittal/Drau | Austria  
t.: +43 4762 2742 | f.: +43 4762 2742-9032 | office@l-rt.com

[www.l-rt.com](http://www.l-rt.com)